

GAZOO

[LX200AU-2B]

READ THIS MANUAL CAREFULLY
It contains important safety information
This ATV should not be ridden by
anyone under 16 years of age.

Owner's manual

FÖRORD

Tack för att du har köpt XWolf 200. Denna manual innehåller viktig säkerhetsinformation. Den ger information om speciella tekniker och färdigheter som är nödvändiga för att köra detta fordon. Den innehåller också detaljer om hur man använder fordonet samt nödvändiga underhållsprocedurer för att utföra detta på ett säkert sätt.

VIKTIG SÄKERHETSINFORMATION:

- VAR UPPMÄRKSAM PÅ VARNINGAR OCH FÖRSIKTIGHETSMARKERINGAR PÅ DENNA ATV.
- LÄS DENNA MANUAL INNAN DU ANVÄNDER DENNA ATV. SE TILL ATT DU FÖRSTÅR ALLA INSTRUKTIONER. KOM IHÅG ALL INFORMATION NÄR DU KÖR DENNA ATV.
- PERSONER UNDER 16 ÅR FÅR ALDRIG FÅ TILLÅTELSE ATT KÖRA ATV LX200AU-2B.
- SPARA DENNA MANUAL I VATTENTÄT PLASTFODRAL OCH FÖRVARA DEN I FACKET SOM FINNS PÅ DIN ATV.
- ATT IGNORERA VARNINGARNA I DENNA MANUAL KAN RESULTERA I ALLVARLIGA SKADOR ELLER DÖDSFALL.
- ALDRIG TA MED PASSAGERARE PÅ DENNA ATV.

VIKTIG INFORMATION TILL FÖRÄLDRAR OCH VUXNA

- DENNA ATV ÄR INTE EN LEKSAK.
- DU BÖR FÖRSTÅ INSTRUKTIONERNA OCH VARNINGARNA I DENNA MANUAL INNAN DU LÅTER DITT BARN KÖRA DENNA ATV. SE TILL ATT DITT BARN FÖRSTÅR OCH FÖLJER DEM.
- DENNA ATV BÖR ENDAST KÖRAS UNDER DIREKT ÖVERVAKNING AV EN VUXEN.
- ÖVERSKRID ALDRIG DINA KÖRFÄRDIGHETER.
- DENNA ATV KAN VARA FARLIG ATT KÖRA. UNDVIK ÖVERDRIVEN HASTIGHET, BELAGDA YTOR, SKARPA SVÄNGAR OCH OJÄMNT TERRÄNG.
- VUXNA BÖR JUSTERA GASSPJÄLLEN FÖR LÄGRE HASTIGHET.
- ALDRIG KÖR DENNA ATV I DÅLIG BELYSNING.
- BARN HAR OLIKA FÄRDIGHETER. VISSA BARN KAN INTE KÖRA EN ATV SÄKERT. FÖRÄLDRAR BÖR ENDAST TILLÅTA FORTSATT ANVÄNDNING OM DE BEDÖMER ATT BARNET HAR FÖRMÅGA ATT KÖRA ATV SÄKERT.
- OM DITT BARN ÄR OERFAREN MED ATV-KÖRNING, BÖR HAN ELLER HON GENOMFÖRA EN TRÄNINGSKURS INNAN DENNA ATV ANVÄNDS.

När du ser symbolerna som visas nedan, följ deras instruktioner. Följ alltid säkra rutiner för användning och underhåll.

WARNING

FARA

Ignorera inte VARNINGAR.

VAD SOM KAN HÄNDA

VARNINGAR anger speciella instruktioner eller procedurer som, om de inte följs korrekt, kan resultera i allvarliga skador eller dödsfall.

HUR DU UNDVIKER FARAN

Läs noggrant alla VARNINGAR i denna manual och följ deras instruktioner för din säkerhet.

CAUTION

Denna försiktighetssymbol anger speciella instruktioner eller procedurer som, om de inte följs noggrant, kan leda till skador på eller förstörelse av utrustningen.

OBS

Denna notsymbol anger punkter av särskilt intresse för en mer effektiv och bekväm användning.

ATT IGNORERA VARNINGARNA I DENNA MANUAL KAN RESULTERA I ALLVARLIGA SKADOR ELLER DÖDSFALL.

VIKTIG INFORMATION

Att köra terrängfordon är en fantastisk sport, och vi hoppas att du kommer att njuta av den till fullo. Detta fordon är designat och tillverkat endast för terrängbruk. Det är olagligt och osäkert att köra detta fordon på allmän väg, gata eller motorväg.

Läs denna manual noggrant och helt innan du börjar använda din nya ATV. Den innehåller viktig säkerhetsinformation. Kör aldrig denna ATV utan korrekt instruktion.

Nybörjare bör genomgå en träningskurs innan de kör detta fordon.

Tillåt aldrig ett barn under 16 år att köra denna ATV. Användning av denna ATV av barn under 16 år kan leda till allvarliga skador eller dödsfall. Även ungdomar från 16 års ålder kan sakna de färdigheter, förmågor eller omdöme som krävs för att köra ATV säkert. Därför bör ungdomar från 16 års ålder ha vuxenövervakning även efter att de genomgått en träningskurs.

För att skydda din säkerhet, se till att använda ditt fordon på ett lagligt sätt, visa hänsyn till miljön och respektera andra människors rättigheter.

Innehåll

SÄKEHETSINFORMATION	10
PLACERING AV VARNINGSEKALER.....	1
BESKRIVNING OCH IDENTIFIKATION.....	5
Identifikationsnummer	5
Fordons identifikationsnummer	5
Beskrivning av fordon	7
KONTROLL FUNKTIONER	8
Anger en potentiell fara som kan resultera i allvarlig skada eller dödsfall.	8
Tändningslås.....	8
Instrument och indikator	8
Ljusomkopplare:	2
Motorstoppbrytaren	2
Startknapp	3
OBS:	3

Choke spak	3
Gasgrepp.....	4
Hastighetsbegränsning	5
Bromsgrepp.....	6
Bromspedal	7
Parkerings broms.....	7
Bränslekran.....	9
Sadel.....	11
OBS:	11
Växelspak	12
KONTROLL FÖRE KÖRNING.....	1
Check Lista.....	1
Bromsar.....	7
Bränsle	8
Motorolja.....	9
Kedja.....	9

Knappar.....	10
Efterspänning	10
Däck	10
HANDTERING/KÖRNING.....	1
Start av kall motor	1
Börja köra och accelerera:.....	2
Att stanna:.....	2
Inkörning av motor.....	3
Parkering.....	3
Lastning.....	3
KÖRNING PÅ DIN ATV	1
Lär känna din ATV innan körning.....	1
Kör med förnuft och försiktigt.....	1
Kläder och skydd	2
Kontroller innan körning	2
Hastighetsbegränsning.....	3

Last och tillbehör	4
Under körning.....	5
Avgassystem	6
Var försiktig när du kör.....	7
Svänga med din ATV	10
Köra i uppförsbacke.....	11
Körning I nedförsbacke.....	15
Korsa en slope	17
Korsa genom shallow water.....	19
Körning tuff terräng.....	20
Sladda och slira.....	20
Vad gör man om	21
Vad skall man göra	21
Periodiskt underhåll och justering	1
Periodiskt underhåll	2
Generel service information	3

OBS:	3
Drivkedja kontroll	4
Drivkedja justering.....	4
Smörjning av drivkedja	5
Luftfilter rengörning.....	5
Restriktionsplatta, luftfilter	6
Bakbroms, justering	6
Wire, kontroll och smörjning.....	6
Kontroll och underhåll batteri	8
Huvudsäkring.....	8
TvättRENGÖRING OCH FÖRVARING	1
Förvaring.....	2

SÄKEHETSINFORMATION

EN ATV ÄR INTE EN LEKSAK OCH KAN VARA FARLIG ATT KÖRA

En ATV hanteras annorlunda än andra fordon, inklusive motorcyklar och bilar. En kollision eller vältning kan inträffa snabbt, även vid rutinmanövrar som svängar och körning i backar eller över hinder, om du inte vidtar rätt försiktighetsåtgärder.

ALLVARLIGA SKADOR ELLER DÖDSFALL kan inträffa om du inte följer dessa instruktioner:

- Läs denna manual och alla etiketter noggrant och följ de beskrivna körprocedurerna.
- Kör aldrig en ATV utan korrekt instruktion. Gå en träningskurs. Nybörjare bör få utbildning från en certifierad instruktör.
- Tillåt aldrig ett barn under 16 år att köra ATV utan vuxenövervakning, och tillåt aldrig fortsatt användning av en ATV av ett barn om barnet inte har förmågan att köra den säkert.
- Ta aldrig med passagerare på en ATV.
- Kör aldrig en ATV på någon allmän väg, gata eller motorväg, inte ens en grus- eller jordväg.
- Konsumera aldrig alkohol eller droger innan eller under körning av denna ATV.
- Kör aldrig en ATV utan att bära en godkänd motorcykelhjälm som sitter korrekt. Du bör även bära ögonskydd (visir eller goggles), handskar, stövlar, långärmad tröja eller jacka, och långbyxor.
- Undvik alltid att köra på asfalterade ytor, inklusive uppfarter, trottoarer, gator och parkeringsplatser.
- Kör alltid långsamt och var extra försiktig på okänt underlag. Var alltid uppmärksam på förändringar i terrängen under körning.
- Följ alltid korrekt procedur för svängning som beskrivs i denna manual. Öva att svänga i låg hastighet innan du försöker i högre hastighet. Sväng inte i alltför hög hastighet.
- Kör aldrig på extremt ojämn, hal eller lös terräng innan du har lärt dig och övat de färdigheter som krävs för att kontrollera ATV på sådan terräng. Var alltid särskilt försiktig på dessa typer av underlag.

- Håll alltid båda händerna på styret och båda fötterna på fotpinnarna under körning.
- Inspektera alltid din ATV före varje användning för att säkerställa att den är i säkert körskick. Följ alltid de inspektions- och underhållsprocedurer och scheman som beskrivs i denna manual.
- Försök aldrig med hjulstunta, hopp eller andra stunts.
- Kör aldrig för snabbt för dina färdigheter eller rådande förhållanden. Anpassa alltid hastigheten efter terräng, sikt, körförhållanden och din erfarenhet.
- Överskrid aldrig den angivna lastkapaciteten för ATV. Lasten bör fördelas korrekt och säkert fästas. Minska hastigheten och följ instruktionerna i manualen för att transportera last eller dra släpvagn. Håll större avstånd vid inbromsning.
- Modifiera aldrig en ATV genom felaktig installation eller användning av tillbehör.
- Kör aldrig ATV på backar som är för branta för fordonet eller för dina färdigheter. Öva på mindre backar innan du försöker större backar.
- Följ alltid korrekt procedur för att klättra i backar som beskrivs i manualen. Kontrollera terrängen noggrant innan du börjar uppför en backe. Kör aldrig uppför backar med alltför hal eller lös yta. Fördela vikten framåt. Öppna aldrig gasen plötsligt eller gör hastiga växlingar. Kör aldrig över toppen av en backe i hög hastighet.
- Använd alltid den storlek och typ av däck som anges i denna manual. Håll alltid korrekt däcktryck enligt manualen.
- Försök aldrig att köra över stora hinder, såsom stora stenar eller fallna träd. Följ alltid korrekt procedur vid körning över hinder som beskrivs i manualen.
- Använd alltid korrekt procedur om du stannar eller rullar bakåt när du klättrar i en backe. För att undvika stopp, använd rätt växel och håll jämn hastighet vid backklättring. Om du stannar eller rullar bakåt, följ den särskilda bromsproceduren som beskrivs i manualen. Kliv av på uppförssidan eller åt sidan om du pekar rakt uppför. Vänd ATV och stig på igen, följ proceduren i manualen.

- Var alltid försiktig vid sladd eller halkning. Lär dig att kontrollera sladd eller halkning säkert genom att öva i låg hastighet på plan, jämn mark. På extremt hala ytor, såsom is, kör långsamt och mycket försiktigt för att minska risken för att tappa kontrollen.
- Kör aldrig ATV i strömmande vatten eller i vatten djupare än det som rekommenderas i manualen. Kom ihåg att våta bromsar kan ha reducerad bromsförmåga. Testa bromsarna efter att ha lämnat vatten. Vid behov, tryck bromsen flera gånger för att låta friktionen torka bromsbeläggningen.
- Följ alltid korrekt procedur vid körning nedför backar och vid inbromsning i backar som beskrivs i manualen. Kontrollera terrängen noggrant innan du startar nedför en backe. Fördela vikten bakåt. Kör aldrig nedför en backe i hög hastighet. Undvik att gå nedför en backe i en vinkel som får ATV:n att luta kraftigt åt sidan. Gå rakt nedför backen när det är möjligt.
- Följ alltid korrekt procedur vid korsning av en sluttning som beskrivs i manualen. Undvik backar med alltför hal eller lös yta. Fördela vikten mot uppförssidan av ATV. Försök aldrig att vända ATV på en backe innan du bemästrat svängtekniken som beskrivs i manualen på plan mark. Undvik att korsa en brant sluttning om möjligt.
- Kontrollera alltid efter hinder innan du kör i ett nytt område.

WARNING

POTENTIELL FARA

Att köra detta fordon utan korrekt instruktion.

VAD SOM KAN HÄNDA

Risken för en olycka ökar avsevärt om föraren inte vet hur man hanterar fordonet korrekt i olika situationer och på olika typer av terräng.

HUR DU UNDVIKER FARAN

Nyborjare och oerfarna förare bör genomgå en träningskurs.

De bör sedan regelbundet öva på de färdigheter som lärts under kursen samt de körtekniker som beskrivs i denna användarmanual.

För mer information om träningskurser, kontakta en auktoriserad återförsäljare.

WARNING

POTENTIELL FARA

Felaktig hantering av bensin.

VAD SOM KAN HÄNDA

Bensin kan antändas och du kan bli bränd.

HUR DU UNDVIKER FARAN

- Stäng alltid av motorn vid påfyllning av bränsle.
- Fyll inte på bränsle direkt efter att motorn har varit igång och fortfarande är mycket varm.
- Spill inte bensin på avgassystemet, motorn eller avgasröret vid tankning.
- Tank aldrig medan du röker eller befinner dig nära gnistor, öppen eld eller andra antändningskällor, såsom pilotlågor på torktumlare eller varmvattenberedare.
- Vid transport av ATV i ett annat fordon, se till att den står upprätt och att bränslekranen är i "OFF"-läge. Annars kan bensin läcka från tanken eller förgasaren.

VAD SOM KAN HÄNDA

Bensin är giftigt och kan orsaka skador.

HUR DU UNDVIKER FARAN

- Om du råkar svälja bensin, andas in stora mängder bensinångor eller får bensin i ögonen, kontakta läkare omedelbart.
- Om bensin spills på huden, tvätta genast med vatten och tvål.
- Om bensin spills på kläder, byt omedelbart kläder.

WARNING

POTENTIELL FARA

Felaktig användning i backläge.

VAD SOM KAN HÄNDA

Du kan träffa ett hinder eller en person bakom fordonet, vilket kan leda till allvarliga skador.

HUR DU UNDVIKER FARAN

- När du lägger i backväxel, se till att det inte finns några hinder eller personer bakom fordonet.
- När det är säkert att köra, kör långsamt.
- På 2-UP-modeller, tänk på att passageraren kan skymma sikten.

WARNING

POTENTIELL FARA

Starta eller köra motorn i ett slutet utrymme.

VAD SOM KAN HÄNDA

Avgasrök är giftig och kan orsaka medvetlöshet och dödsfall på kort tid.

HUR DU UNDVIKER FARAN

- Starta och kör alltid din ATV i ett område med god ventilation.

WARNING

POTENTIELL FARA

Köra detta fordon genom djupt eller strömmande vatten.

VAD SOM KAN HÄNDA

Däcken kan flyta, vilket orsakar förlorad greppförmåga och kontroll, vilket kan leda till en olycka.

HUR DU UNDVIKER FARAN

- **Kör aldrig detta fordon i strömmande vatten eller i djupt vatten.**
- **Kontrollera vattendjup och ström innan du försöker korsa vatten. Vattnet bör inte gå över fotpinnarna.**
- **Kom ihåg att våta bromsar kan ha reducerad bromsförmåga. Testa bromsarna efter att ha lämnat vattnet. Vid behov, tryck bromsen flera gånger för att låta friktionen torka bromsbeläggen.**

WARNING

POTENTIELL FARA

Överlastning av detta fordon, eller felaktig transport eller dragning av last.

VAD SOM KAN HÄNDA

Det kan orsaka förändringar i fordonets hantering, vilket kan leda till en olycka.

HUR DU UNDVIKER FARAN

- **Överskrid aldrig den angivna lastkapaciteten för detta fordon, inklusive föraren samt annan last och extra tillbehör.**
- **Lasten bör fördelas korrekt och fästas ordentligt.**
- **Minska hastigheten vid transport av last eller dragning av släpvagn. Håll större avstånd vid inbromsning.**
- **Följ alltid instruktionerna i denna användarmanual för lastning eller dragning av släpvagn.**

PLACERING AV VARNINGSDEKALER

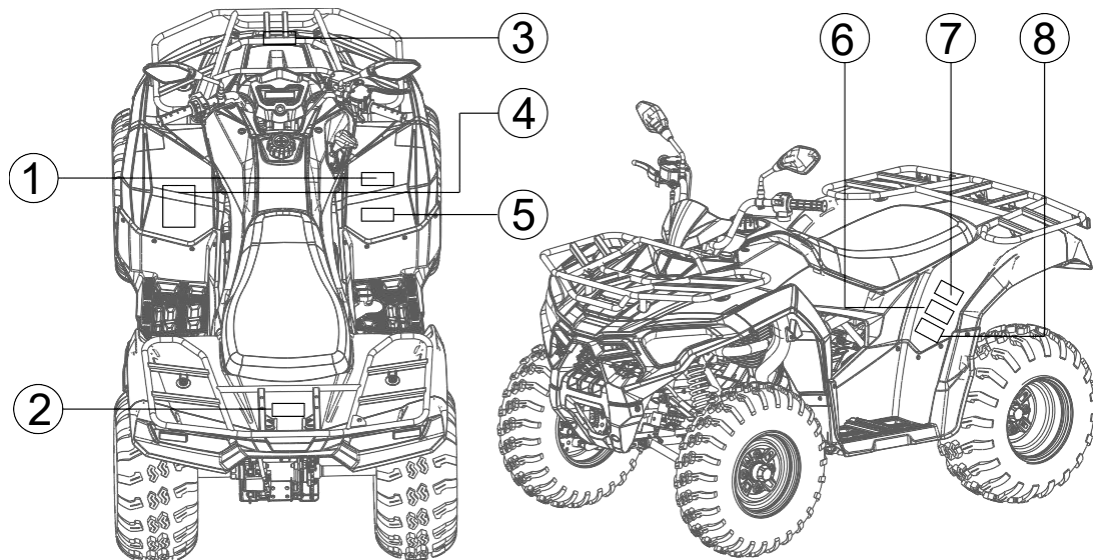

Läs och förstå alla etiketter på denna ATV. De innehåller viktig information för säker och korrekt användning av din ATV.

Ta aldrig bort några etiketter från ditt fordon. Om någon etikett blir svår att läsa eller lossnar, finns ersättningsetiketter att få från din återförsäljare.

①



②

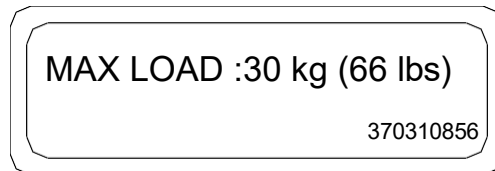

③

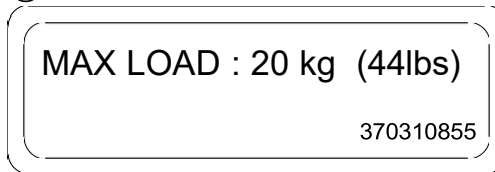

④.

⚠ WARNING

Improper ATV use can result in SEVERE INJURY or DEATH

ALWAYS USE AN APPROVED HELMET AND PROTECTIVE GEAR

NEVER USE ON PUBLIC ROADS

NEVER CARRY PASSENGERS

NEVER USE WITH DRUGS OR ALCOHOL

NEVER operate:

- without proper training or instruction.
- at speeds too fast for your skills or the conditions.
- on public roads—a collision can occur with another vehicle.
- with a passenger—passengers affect balance and steering and increase risk of losing control.

ALWAYS:

- use proper riding techniques to avoid vehicle overturns on hills and rough terrain and in turns.
- avoid paved surfaces—pavement may seriously affect handling and control.

**LOCATE AND READ OWNER'S MANUAL
FOLLOW ALL INSTRUCTIONS AND WARNINGS.**

370310828

⑤.

NOTICE

Vehicle must be stopped before shifting transmission.
Shifting while moving may result in transmission damage.

370310834

⑥.

⚠ WARNING



NEVER ride as a passenger.

Passengers can cause a loss of control, resulting in **SEVERE INJURY** or **DEATH**.

370310832

⑦.

WARNING

Improper tire pressure or overloading can cause loss of control.

Loss of control can result in severe injury or death.

- Cold tire pressure:
 - Front: 6.5 psi (45kPa)
 - Rear: 6.5 psi (45kPa)
- Maximum weight capacity:326 lbs.
(148 kg)

370310854

⑧.

IMPORTANT DRIVE BELT INFORMATION

Neglect, abuse, or failure to maintain the transmission can result in belt damage and failure.

Inspection of the transmission drive belt is required at least every 2000 km (1200 mi) or year of use whichever comes first, since drive belts wear with normal use.

More frequent inspection is necessary if the vehicle is subjected to hard usage. If excessive belt slippage occurs, do not ride the vehicle until damaged components are repaired, Refer to your Owner's Manual.

370310833

BESKRIVNING OCH IDENTIFIKATION

Identifikationsnummer

Skriv ner fordonets identifikationsnummer och motorns nummer i de angivna fälten. Detta underlättar vid beställning av reservdelar från din återförsäljare eller som referens om ATV:n skulle bli stulen.

1. Vehicle Identification Number:

2. Engine Number

Fordons identifikationsnummer

Fordonets identifikationsnummer är ingraverat i ramen. Detta identifikationsnummer används för att identifiera din ATV.

Motornumret ① är ingraverat på vänster sida av motorblocket, under cylindern.

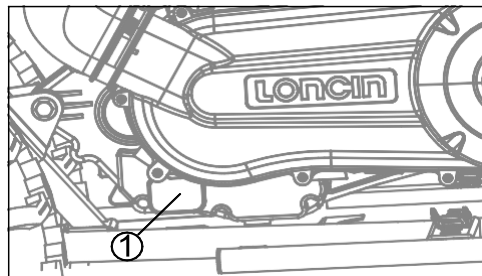

Ramnumret ② är ingraverat på högra sidans ram mellan framhjulen.

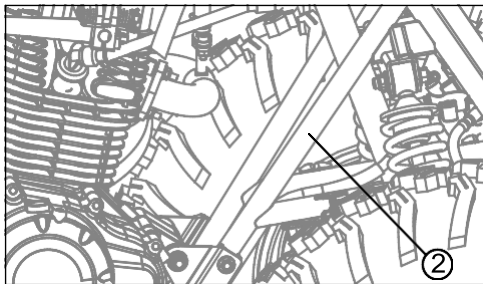

Chassinumret (VIN) är placerat på den övre högra sidan bakom ramen.

CHONGQING LONCIN MOTOR CO., LTD.

- ① ————— T3b
- ② ————— e9*167/2013*11008
- ③ — ☆LLCLSL20XXXXXXXXXX☆
- ④ ————— 380kg
- ⑤ ————— A-1: 150kg
- ⑥ ————— A-2: 230kg

	-1	-2	-3
B-1	100kg		
B-2			
B-3			
B-4			

- 1: Category 2: Type-approval number
- 3: VIN 4: Permissible maximum laden mass (est.) of the vehicle
- 5-6: Permissible maximum mass (est.) per axle
- B-1: Permissible towable mass on rear coupling point; unbaked trailer

Beskrivning av fordon

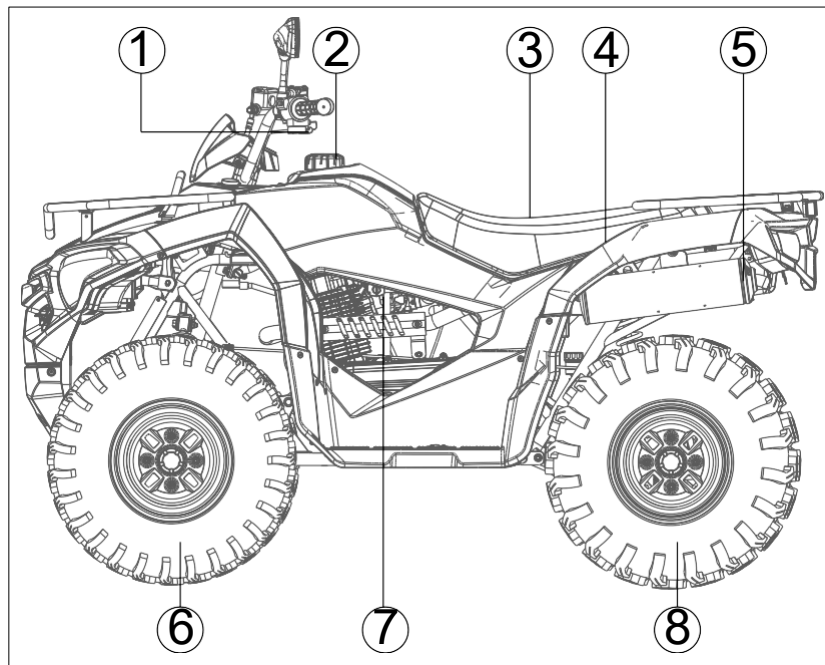

- ① Gashandtag
- ② Bensintanklock
- ③ Sadel
- ④ Verktygsfack under sadeln
- ⑤ Avgassystem
- ⑥ Framhjul
- ⑦ Bränslekran
- ⑧ Bakhjul

KONTROLL FUNKTIONER

WARNING

Anger en potentiell fara som kan resultera i allvarlig skada eller dödsfall.

Tändningslås

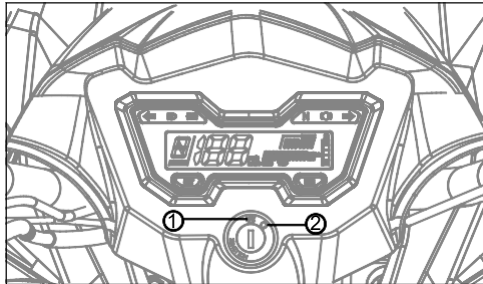

Funktionerna för respektive lägen är följande:

1. OFF “” :

Alla elektriska kretsar är avstängda.
Nyckeln kan tas bort i detta läge.

2. ON “”:

Motorn kan endast startas i detta läge.

Instrument och indikator

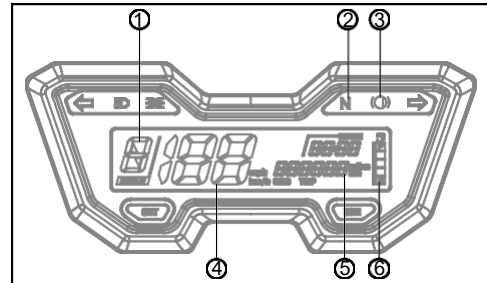

1. Framåtindikatorlampa “F” /
Neutralindikatorlampa “N” /
Backindikatorlampa “R”.

2 Neutralindikatorlampa "N"

Denna lampa tänds och visar "N" i instrumenten när växellådan är i friläge.

3 Backindikatorlampa "R" eller bromsfelindikator "ⓘ"

Denna lampa tänds och visar "R" i instrumenten när växellådan är i backläge.

4 Hastighetsmätare

5 Odometer

6 Bränslenivå

Bränslemätaren visar mängden bränsle i tanken. Segmenten i bränslemätarens display försvinner mot "E" (Empty/tom) när bränslenivån minskar.

Ljusomkopplare:

Sätt knappen på "☰D" för att slå på halvljus och bakljus.

Sätt Knappen på "☰D" för att slå på helljus och bakljus.

Sätt Knappen på "OFF" för att stänga av allt ljus.

Motorstoppbrytaren

När brytaren står i **RUN** (☰) -läge kan motorn köras. När brytaren står i **OFF** (☒) -läge kan motorn inte köras.

Motorstoppbrytaren styr tändningen och kan användas när som helst för att stanna motorn, särskilt i en nödsituation. Motorn kan inte startas när denna brytare står i "OFF"-läge.

Startknapp

Tryck på (⚡) -knappen för att låta startmotorn dra runt motorn.

OBS:

Om startknappen trycks in medan huvudströmbrytaren står på **“ON”** och motorstoppbrytaren på **“OFF”**, aktiveras startmotorn men motorn startar inte. För att starta motorn, se till att motorstoppbrytaren står i **“RUN”**-läge.

Choke spak

Dra choke-spaken helt åt vänster för att stänga choken.

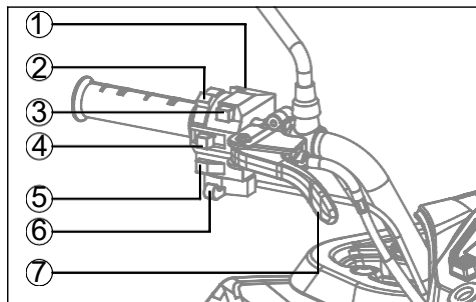

- | | |
|---------------------|-----------------|
| ① Startknapp | ② Ljusknapp |
| ③ Motorstoppbrytare | ④ Blinkersknapp |
| ⑤ Signalhorn | ⑥ Chokespak |
| ⑦ Parkingsbroms | |

Gasgrepp

Accelerera: Tryck på gasspakens spak.

Minska hastigheten: Släpp gasspaken.

Spaken återgår med hjälp av fjädern till positionen innan den trycktes, och motorn återgår till tomgång.

Innan motorn startas, kontrollera gasspaken för att säkerställa att den fungerar smidigt. Se till att den återgår till tomgångsposition så snart spaken släpps.

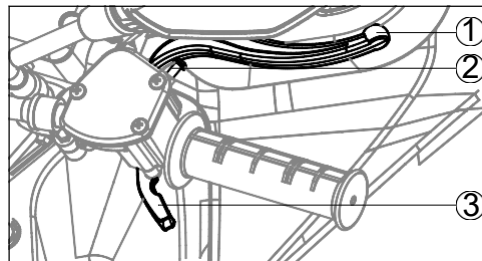

- ① Brake Lever ② Throttle Adjusting
Screw ③ Throttle Lever

WARNING

POTENTIELL FARA

Fel på gasspaken.

VAD SOM KAN HÄNDA

Gasspaken kan vara svår att använda, vilket gör det svårt att accelerera eller bromsa när det behövs. Detta kan orsaka en olycka.

HUR DU UNDVIKER FARAN

- **Kontrollera alltid gasspakens funktion innan motorn startas.**
- **Om den inte fungerar smidigt, ta reda på orsaken och åtgärda problemet innan du kör ATV:n.**
- **Kontakta din återförsäljare om du inte själv kan hitta eller lösa problemet.**

Hastighetsbegränsning

Det finns en skruv på gaslådan som är utformad för att förhindra att gasen öppnas helt, även om gasspaken trycks in maximalt. Genom att skruva in justerskruven begränsas motorns maximala effekt och fordonets högsta hastighet minskas. Din ATV levererades med en justerbar hastighetsbegränsare. Vi rekommenderar att alla nybörjare börjar med hastighetsbegränsarskruven inskruvad för att begränsa hastigheten medan de lär sig köra. När nybörjaren blir mer bekant med att köra ATV:n kan skruven gradvis skruvas ut för att öka maxhastigheten. Vuxna bör avgöra när ATV:n ska justeras för mer effekt, beroende på hur den unga förarens körskicklighet

förbättras. När föraren kan hantera ATV:n fullt ut vid den högsta hastighet som tillåts genom justering av hastighetsbegränsaren ensam.

WARNING

POTENTIELL FARA

Felaktig justering av hastighetsbegränsare och gas.

VAD SOM KAN HÄNDA

Gaskabeln kan skadas och orsaka felaktig gasfunktion. Du kan tappa kontrollen, orsaka en olycka eller skadas.

HUR DU UNDVIKER FARAN

- Skruva inte ut hastighetsjusterskruven mer än 20 mm (0,8 tum).

Bromsgrepp

Bromsspaken sitter på höger styre. Dra spaken mot styret för att aktivera framhjulets broms.

Kontrollera spel på framhjulsbromsen. Det normala spelet är mellan 10 och 20 mm.

Du kan justera bromsspaken genom att vrida justerskruven.

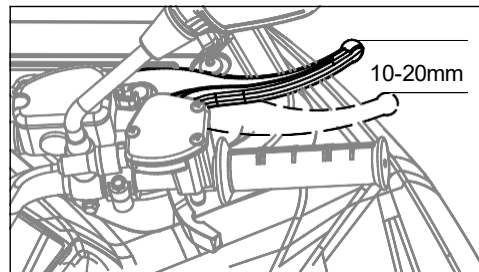

Bromspedal

Bromspedalen är placerad på maskinens högra sida. Tryck ner pedalen för att aktivera bakbromsen. Om fyrhjulingen har CBS (Combination Braking System), tryck ner pedalen för att aktivera både fram- och bakbromsen.

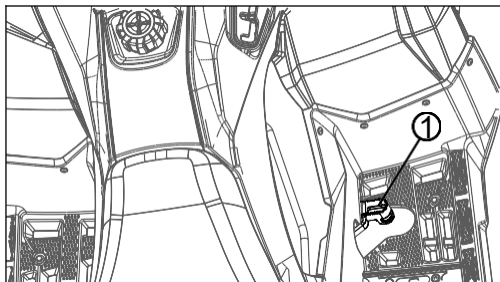

① Bromspedal

Parkerings broms

Parkeringsbromsen är placerad på vänster styre. Dra parkeringsbromshandtaget helt åt vänster för att aktivera parkeringsbromsen. Dra parkeringsbromshandtaget helt åt höger så släpps parkeringsbromsen automatiskt.

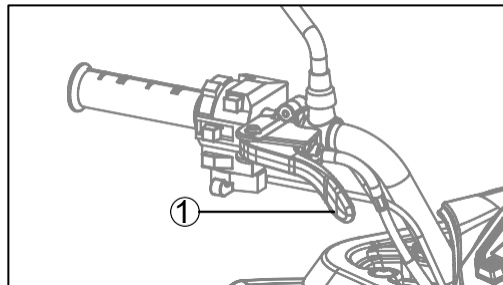

①. Parking brake lever

 **WARNING****POTENTIELL FARA**

Felaktig användning av parkeringsbromsen.

VAD SOM KAN HÄNDA

Fyrhjulingen kan börja rulla oväntat om parkeringsbromsen inte är aktiverad innan motorn startas. Detta kan orsaka förlust av kontroll eller en kollision.

Om du kör fyrhjulingen utan att släppa parkeringsbromsen kan bromsen överhettas, vilket leder till försämrad bromsverkan och risk för olycka.

HUR MAN UNDVIKER FARA

- Sätt alltid i parkeringsbromsen innan du startar motorn.
- Kontrollera alltid att parkeringsbromsen är frigjord innan du börjar köra.
- Växla inte till backväxel innan fyrhjulingen har stannat helt.

Bränslekran

Bränslekranen sitter under bränsletanken. Den kan ställas i tre lägen:

⌋ : Bränslet rinner till förgasaren när spaken står i detta läge.

● : Bränslet rinner inte när spaken står i detta läge.

⌋ : Vrid spaken till detta läge om du får slut på bränsle under körning. Reservbränslet i tanken tas då i bruk. Vrid tillbaka spaken till “⌋ ” -läget efter tankning.

OBS:

Ställ alltid spaken i “ ● ” läget när motorn inte är igång.

Tanklock

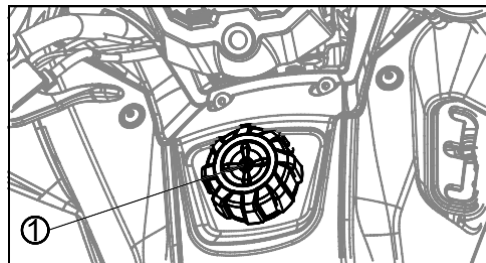

För att ta bort bränsletanklocket, vrid locket moturs.

① Fuel tank cap

WARNING

POTENTIELL FARA

Överfyllning av bränsletanken kan vara farligt.

VAD SOM KAN HÄNDA

Om du överfyller bränsletanken kan bränslet rinna över när det utvidgas på grund av värme från motorn eller solen. Överhettat bränsle kan lätt fatta eld.

Sluta fylla på när bränslenivån når botten av påfyllningsröret. Felaktig tankning av fyrhjulingen kan vara farlig.

Underlåtenhet att följa säkerhetsföreskrifter vid tankning kan orsaka brand eller att du andas in giftiga ångor.

HUR MAN UNDVIKER FARA

- Tank a alltid i ett välventilerat område.
- Se till att motorn är avstängd och undvik att spilla bränsle på en het motor.
- Rök inte och se till att det inte finns några öppna lågor eller gnistor i närheten.
- Undvik att andas in bensinångor.
- Håll barn och husdjur borta när du tankar fyrhjulingen.

Sadel

För att ta bort sadeln, lyft upp sadeln baktill. För att montera sadeln, sätt in framkanten av sadeln i hållaren på baksidan av bränsletanken och tryck sedan ner sadeln baktill när låsen på sadelns baksida är riktade mot stödplattan under sadeln.

OBS:

Se alltid till att sadeln är ordentligt fastsatt.

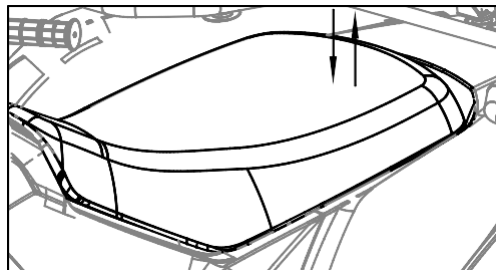

WARNING

Felaktig montering av sadeln kan vara farlig.

Om sadeln inte är korrekt monterad kan den röra sig, vilket kan leda till att föraren tappar kontrollen.

Se till att du sitter korrekt och att sadeln är ordentligt fastsatt innan du kör.

Växelspak

Växelväljaren används för att lägga fyrhjulingen i framåt, neutral eller back.

OBS:

Växla aldrig medan fyrhjulingen fortfarande rör sig, och tryck aldrig på gaspedalen när du växlar. Annars kan motorn skadas.

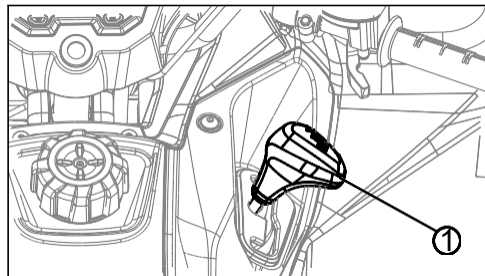

① Drive select lever

KONTROLL FÖRE KÖRNING

Check Lista

Vad skall man tänka på innan man startar motorn (Key OFF)

SAKER ATT KONTROLLERA	ATT KONTROLLERA
Motor olja	Kontrollera motoroljenivå.
Kylvätska	Kontrollera kylvätskenivå.
Vätskor	Kontrollera bränsle.
Bromsvätska	Kontrollera bromsvätskenivå.
Läckage	Kontrollera att det inte finns några läckage under ATV.
Gasgrepp	Aktivera gasen flera gånger och försäkra att den funkar fritt.
Broms lås	Kontrollera att bromsen går att låsa.
Däck	Kontrollera däcktryck.

SAKER ATT KONTROLLERA	ATT KONTROLLERA
Hjul	Kontrollera hjulen för skador och ovanligt spel, och se till att hjulmutter är åtdragna. Titanhjulens låsbultar (om utrustad) – se avsnittet HJUL OCH DÄCK i UNDERHÅLLSPROCEDURER för korrekt moment.
Kylare	Kontrollera att kylaren är ren.
Drivaxel damasker	Kontrollera drivaxelmanschetter och skyddens skick.
Sadel	Kontrollera att förarsadeln är på plats och ordentligt fastlåst.
	Kontrollera att passagerarsadeln är på plats och ordentligt fastlåst (för 2-UP modeller).
	Kontrollera passagerarens ryggstöd och handtagens skick (för 2-UP modeller).

SAKER ATT KONTROLLERA	ATT KONTROLLERA
Last	Om du transporterar last, respektera lastkapaciteten. Se avsnittet LASTNING AV LASTKORGAR. Se till att lasten är ordentligt fastsatt på korgarna.
	Om du drar en släpvagn eller annan utrustning: – Kontrollera dragkrok och släpvagnskula. – Respektera tungkapacitet och dragkapacitet enligt etiketten på dragkroken eller se SPECIFIKATIONER. – Se till att släpvagnen är ordentligt fastsatt på dragkroken.
Bakre handskfack	Kontrollera att bakre förvaringsutrymmet är ordentligt låst.
Chassi och fjädring	Kontrollera under fordonet efter skräp på chassi eller fjädring och rengör noggrant.
Luftfilter	Inspektera och rengör motorns luftfilter.
CVT luft filter	Inspektera och rengör CVT-luftfiltret.

Vad som skall kontrolleras innan man startar motorn (Tändning i ON)

SAKER ATT KONTROLLERA	ATT KONTROLLERA
Display	• Kontrollera funktionslamporna i multifunktionsinstrumentet (under de första sekunderna efter att tändningen slagits på)
	• Kontrollera meddelanden i multifunktionsinstrumentet
Ljus	• Kontrollera funktion och renhet hos strålkastare och bakljus
	• Kontrollera funktion av halv- och helljus
	• Kontrollera funktion av bromsljus
	• Kontrollera funktion och renhet hos blinkers
	• Kontrollera funktion av varningsblinkers
Tuta	• Kontrollera funktion av signalhorn
Bränslenivå	• Kontrollera bränslenivån

Vad som skall kontrolleras när motorn startats

SAKER ATT KONTROLLERA	ATT KONTROLLERA
Styrning	<ul style="list-style-type: none">• Kontrollera att styrningen fungerar fritt genom att vrida den helt från sida till sida
Växelspak	<ul style="list-style-type: none">• Kontrollera växelspakens funktion (P, R, N, H och L)
Bromsar	<ul style="list-style-type: none">• Kör sakta framåt några meter och använd bromshandtag och bromspedal var för sig. Bromsarna måste ta fullt. Handtag och pedal måste återgå helt när de släpps
Motoravstängning	<ul style="list-style-type: none">• Kontrollera att motorstoppknappen fungerar korrekt

 **WARNING**

POTENTIELL RISK

Underlåtenhet att kontrollera ATV:n före körning. Underlåtenhet att underhålla ATV:n korrekt.

VAD SOM KAN HÄNDA

Det kan orsaka en olycka eller skador på utrustningen.

HUR MAN UNDVIKER RISKEN

Kontrollera alltid din ATV noggrant före varje användning för att säkerställa att den är i säkert körskick.

Följ alltid kontroll- och underhållsrutinerna som anges i instruktionsboken.

 **WARNING****POTENTIELL RISK**

Felaktig användning av bromsar under körning.

VAD SOM KAN HÄNDA

Bromsförmågan kan gå förlorad och orsaka en olycka.

HUR MAN UNDVIKER RISKEN

Kontrollera alltid bromsarna varje gång innan du börjar köra. Kör inte ATV:n om du upptäcker något problem med bromsarna. Kontakta din återförsäljare för inspektion om du inte själv kan åtgärda problemet enligt justeringsanvisningarna i denna manual.

Bromsar

1 Bromsfunktion

Testa bromsarna i låg hastighet efter start för att försäkra dig om att de fungerar korrekt. Om någon av bromsarna inte fungerar som den ska, kontrollera bromsarna för slitage och bromsvätskans nivå.

2 Bromspedal och bromshandtag

Kontrollera korrekt spel i bromspedalen och bromshandtagen. Justera om spelet är felaktigt.

Bränsle

Fyll alltid din ATV med vanlig 95 eller 98 blyfri bensin. Använd inte blyad bensin eller akrylat bensin; det kan skada motorens inre delar.

Om knackning eller missljud uppstår, använd ett annat märke bensin eller premium blyfri bensin.

WARNING

Fyll inte bränsletanken för mycket. Var försiktig så att bränsle inte spills, särskilt på motorn eller avgassystemet. Se till att tanklocket är ordentligt stängt.

Fyll inte på bränsle direkt efter att motorn har varit igång och fortfarande är mycket varm.

Motorolja

Fyll alltid på motorolja enligt den rekommenderade oljan för omgivningstemperaturen enligt följande:
Omgivningstemperatur / rekommenderad olja:

5°C~45°C / SAE 15W40

-10°C~35°C / SAE 10W30

-20°C~0°C / SAE 5W30

Se till att motoroljan är på angiven nivå.

Tillsätt olja vid behov:

Angiven nivå för vevhusmotorolja: 900 ml

Angiven nivå för växellådsmotorolja: 400 ml

Kedja

- 1 Smörj drivkedjan regelbundet med ett godkänt kedjesmörjmedel.
- 2 Kedjan ska ha 10–15 mm spel.

Knappar

Kontrollera funktionen hos motorstoppknappen, startknappen, huvudströmbrytaren och bränslekranen. Åtgärda vid behov för korrekt funktion.

Efterspänning

Kontrollera alltid chassits åtdragning innan du kör denna ATV. Ta ATV:n till din återförsäljare eller se denna manual för korrekt åtdragningsmoment.

Däck

Däcktrycksmätaren medföljer denna ATV och finns i verktygspåsen under sätet. Mät däcktrycket med däcktrycksmätaren och ställ in fram- och bakdäckens tryck till 45 kPa.

WARNING

POTENTIELL RISK

Körning av denna ATV med felaktiga däck eller med felaktigt eller ojämnt däcktryck.

VAD SOM KAN HÄNDA

Körning av ATV:n med felaktiga däck eller med felaktigt eller ojämnt däcktryck kan leda till förlorad kontroll och olycka.

HUR MAN UNDVIKER RISKEN

1. Ställ alltid fram- och bakdäckens tryck till 45 kPa (6,5 psi).
2. Använd alltid däckstorlek 22×7.0-10 som framdäck.
3. Använd alltid däckstorlek 22×10-10 som bakdäck.
4. När däckmönstrets djup minskar till 3 mm (0,12 in) på grund av slitage, byt däck.

HANTERING/KÖRNING

WARNING

Indikerar en potentiell risk som kan leda till allvarlig skada eller dödsfall.

WARNING

POTENTIELL RISK

Körning av ATV utan att vara bekant med alla reglage.

VAD SOM KAN HÄNDA

Förlorad kontroll, vilket kan orsaka olycka eller skada.

HUR MAN UNDVIKER RISKEN

Läs denna manual noggrant. Om du inte förstår något reglage eller någon funktion, fråga din återförsäljare.

Start av kall motor

- 1 Ställ parkeringsbromsen.
 - 2 Vrid bränslekranen till "ON"
 - 3 Vrid motorstoppknappen till "RUN"
 - 4 Tryck ned startknappen till "ON"
 - 5 Lägg växeln i neutralläge.
 - 6 Skjut choke-spaken åt vänster till ändläge.
 - 7 Stäng gasreglaget helt.
 - 8 Tryck på startknappen för att veva motorn.
 - 9 Skjut gasreglaget till mittenläge (uppvärmningsläge).
- När motorn går, släpp startknappen. Om motorn inte startar,

släpp startknappen och tryck sedan på den igen. Varje vevning ska inte vara längre än 5 sekunder; kontinuerlig vevning får inte göras mer än 3 gånger.

10 Fortsätt att värma upp motorn i 5 minuter, och skjut sedan choke-spaken åt höger till ändläge.

Börja köra och accelerera:

1. Tryck in bakbroms.
2. Släpp gasreglaget.

VIKTIGT: _____

Släpp alltid gasreglaget innan växelskifte annars kan motor skadas.

3. Lägg i växel.

4. Gasa gradvis upp.
5. När önskad far uppnås, reglera farten med gasreglaget.

WARNING

Släpp alltid växelspaken innan du öppnar gasreglaget, annars kan motorn göra en hjulning och orsaka en olycka.

Att stanna:

1. Släpp gasreglaget gradvis.
2. Tryck in bromsarna mjukt och jämnt.

Inkörning av motor

Den viktigaste perioden i din motors liv är mellan 0 och 20 timmar.

Läs följande information mycket noggrant: Belast inte ATV:n för mycket under de första timmarna av användning.

Kör aldrig kontinuerligt med mer än halv gas.

Låt motorn svalna i tio minuter efter varje timmes användning.

Variera motorns hastighet då och då.

Parkering

När du parkerar, stäng av motorn och lägg växeln i neutralläge. Vrid bränslekranen till "●" -läge och använd parkeringsbromsen. Parkera aldrig på backar eller andra sluttningar.

Lastning

Som standardutrustad kan denna ATV bära last; lasten kan påverka ATV:ns stabilitet och hantering. Du måste använda sunt förnuft och gott omdöme när du transporterar last.

WARNING

Överlastning av denna ATV eller transport/dragning av last kan förändra fordonets hantering och leda till en olycka. Överskrid aldrig den angivna lastkapaciteten för denna ATV.

KÖRNING PÅ DIN ATV

Lär känna din ATV innan körning

Denna ATV är avsedd för rekreativ bruk. Detta avsnitt, att köra din ATV, innehåller allmänna instruktioner för rekreativ körning. De färdigheter och tekniker som beskrivs i detta avsnitt är lämpliga för alla typer av körning. Att köra denna ATV kräver särskilda färdigheter. Ta dig tid att lära dig de grundläggande teknikerna väl innan du försöker mer avancerade manövrar.

För din säkerhet, se till att du har läst denna **instruktionsbok** helt och förstår hur reglagen fungerar innan du börjar köra. Läs alla varnings- och försiktighetsetiketter på

din ATV och var särskilt uppmärksam på säkerhetsinformationen.

Kör med förnuft och försiktigt

Öva om du saknar erfarenhet.

Nyborjare bör få utbildning av en certifierad instruktör. Börja alltid i låg hastighet för att bekanta dig med denna ATV, även om du är en erfaren förare. Kör inte på maximal prestanda förrän du helt behärskar ATV:ns hantering och prestandaegenskaper. Ta dig tid att lära dig de grundläggande teknikerna väl innan du försöker mer avancerade manövrar.

Tillåt aldrig barn under 16 år att köra denna ATV.

Denna ATV är designad för att endast transportera föraren; ta aldrig med passagerare.

Det långa sätet finns för att föraren ska kunna ändra sitt position under körning vid behov. Det är inte avsett för att transportera passagerare.

Kläder och skydd

Bär alltid en godkänd motorcykelhjälm som sitter korrekt. Du bör även använda ögonskydd (visir eller goggles), handskar, stövlar, jacka med lång ärm och långbyxor.

Kör inte efter att ha konsumerat alkohol eller droger.

Förarens prestationsförmåga försämras av alkohol eller droger.

Kontroller innan körning

Always Utför alltid de förkontroller som listas innan körning för säkerhet och korrekt skötsel av din ATV.

Kör inte i hastigheter som är för höga för dina färdigheter eller för rådande förhållanden.

WARNING

POTENTIELL RISK

Körning av denna ATV i hastigheter som är för höga för dina färdigheter eller rådande förhållanden.

VAD SOM KAN HÄNDA

Ökar risken att förlora kontrollen över ATV:n, vilket kan leda till en olycka.

HUR MAN UNDVIKER RISKEN

Håll alltid en hastighet som är lämplig för terrängen, sikten, körförhållandena och din erfarenhet.

Hastighetsbegränsning

För förare som är mindre erfarna med denna modell är gasreglaget utrustat med en hastighetsbegränsare.

Hastighetsbegränsaren förhindrar att gasreglaget öppnas helt, även när gasreglaget trycks ner maximalt. Genom

att vrida justeringsskruven begränsas den maximala motoreffekten och ATV:ns högsta hastighet minskar. Att vrida in justeringsskruven minskar topphastigheten, och att vrida ut den ökar topphastigheten.

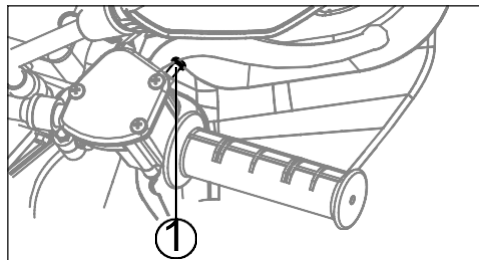

① Gasjustering

Last och tillbehör

Var extra försiktig när du kör ATV:n med extra last, såsom tillbehör eller gods. ATV:ns hantering kan påverkas negativt. Minska hastigheten när du lägger till extra last.

Högsta tillåtna släpvagnsvikt: 100 kg (220lb)

WARNING

POTENTIELL RISK

Felaktig körning av denna ATV eller felaktig transport/dragning av last.

VAD SOM KAN HÄNDA

Kan förändra ATV:ns hantering och leda till en olycka.

HUR MAN UNDVIKER RISKEN

Överskrid aldrig den angivna lastkapaciteten för denna ATV.

Lasten bör fördelas jämnt och fästas ordentligt.

Minska hastigheten när du transporterar last eller drar en släpvagn. Lämna större avstånd för bromsning. Följ alltid instruktionerna i instruktionsboken för transport av last eller dragning av släpvagn.

Under körning

Ha alltid fötterna på fotplattorna under körning. Annars kan fötterna komma i kontakt med hjulet och orsaka skada. Undvik hjulningar och hopp. Du kan förlora kontrollen över ATV:n eller välta.



WARNING

POTENTIELL RISK

Försök till hjulning, hopp eller andra stuntmanövrar.

VAD SOM KAN HÄNDA

Ökar risken för olycka, inklusive vältning.

HUR MAN UNDVIKER RISKEN

Försök aldrig med stuntmanövrar, såsom hjulning eller hopp. Försök inte imponera på andra.

Avgassystem

Avgassystemet på ATV:n blir mycket varmt under och efter körning. Rör aldrig vid avgassystemet. Parkera ATV:n på en plats där fotgängare eller barn inte kan komma åt det.



WARNING

POTENTIELL RISK

Varmt avgassystem.

VAD SOM KAN HÄNDA

Torrt gräs, buskar eller annat brännbart material runt motorområdet kan fatta eld.

Någon som rör vid avgassystemet under eller efter körning kan bli bränd.

HUR MAN UNDVIKER RISKEN

Kör, låt tomgångsgå eller parkera inte ATV:n i torrt gräs eller på annan torr mark. Håll motorområdet fritt från torrt gräs, buskar eller annat brännbart material. Rör inte det heta avgassystemet.

Parkera inte ATV:n på en plats där andra kan tänkas röra vid den.

Var försiktig när du kör

- Denna ATV är endast avsedd för terrängkörning. Körning på asfalterade ytor kan leda till förlorad kontroll. Kör inte på någon allmän väg, gata eller motorväg. Körning på allmänna vägar kan resultera i kollisioner med andra fordon.

WARNING

POTENTIELL RISK

Körning av denna ATV på allmänna gator, vägar eller motorvägar.

VAD SOM KAN HÄNDA

Du kan kollidera med ett annat fordon.

HUR MAN UNDVIKER RISKEN

Kör aldrig denna ATV på någon allmän gata, väg eller motorväg, även grus- eller jordvägar. I många stater är det olagligt att köra ATV på allmänna gator, vägar och motorvägar.

- Känn till terrängen där du kör. Kör försiktigt i okända områden. Var uppmärksam på rötter, håligheter eller stenar i terrängen och andra dolda faror som kan göra att ATV:n tippas.

 **WARNING**

POTENTIELL RISK

Underlåtenhet att vara extra försiktig vid körning av denna ATV i okänd terräng.

VAD SOM KAN HÄNDA

Du kan stöta på dolda stenar, gupp eller håligheter utan tillräcklig tid att reagera. Det kan leda till att ATV:n välter eller förlorar kontrollen.

HUR MAN UNDVIKER RISKEN

Kör långsamt och var extra försiktig när du kör i okänd terräng. Var alltid uppmärksam på förändringar i terrängen när du kör ATV:n.

 **WARNING**

POTENTIELL RISK

Underlåtenhet att vara extra försiktig vid körning på extremt ojämn, hal eller lös terräng.

VAD SOM KAN HÄNDA

Kan leda till förlorat grepp eller kontroll över ATV:n, vilket kan resultera i en olycka, inklusive vältning.

HUR MAN UNDVIKER RISKEN

Kör inte på extremt ojämn, hal eller lös terräng förrän du har lärt dig och övat de färdigheter som krävs för att kontrollera ATV:n på sådan terräng. Var alltid särskilt försiktig på denna typ av terräng.

- När du kör i ett område där du kanske inte lätt syns, till exempel i ökenterräng, montera en varningsflagga på ATV:n.
- Kör inte på privat mark utan att ha fått tillstånd.



- Välj ett stort, plant område utanför vägen för att bekanta dig med din ATV. Se till att området är fritt från hinder och andra förare.

Du bör öva på att kontrollera gas, bromsar, växlingsprocedurer och svängtekniker i detta område innan du försöker dig på mer krävande terräng. Undvik alltid att köra på asfalterade ytor: ATV:n är endast avsedd för terrängkörning, och hanteringsmanövrar är svårare att utföra på asfalt.

- Ställ parkeringsbromsen och starta motorn. När den har värmts upp är du redo att börja köra din ATV. Kom ihåg att motorn och avgassystemet blir varma under och efter körning; låt inte hud eller kläder komma i kontakt med dessa delar.

Svänga med din ATV

För att uppnå maximalt grepp vid terrängkörning är de två bakhjulen fast monterade på samma axel och roterar tillsammans i samma hastighet. Därför, om inte hjulet på insidan av kurvan tillåts slira eller förlora något grepp, kommer ATV:n att motstå svängning. En särskild svängteknik måste användas för att låta ATV:n svänga snabbt och lätt. Det är viktigt att denna färdighet först lärs in i låg hastighet.

WARNING

POTENTIELL RISK

Felaktig svängning.

VAD SOM KAN HÄNDA

ATV:n kan förlora kontrollen, vilket kan orsaka kollision eller vältning.

HUR MAN UNDVIKER RISKEN

Följ alltid korrekt svängprocedur enligt denna instruktionsbok. Öva på att svänga i låg hastighet innan du försöker svänga i högre hastighet. Sväng inte i hastigheter som är för höga för dina färdigheter eller för rådande förhållanden.

När du närmar dig en kurva, sänk farten och börja vrida styret i önskad riktning. Placera samtidigt vikten på fotplattan på utsidan av kurvan (motsatt riktning mot din önskade sväng) och luta överkroppen in i kurvan. Använd gasreglaget för att hålla en jämn hastighet genom svängen. Denna manöver gör att hjulet på insidan av kurvan slirar något, vilket tillåter ATV:n att svänga korrekt.

Denna procedur bör övas i låg hastighet många gånger i ett stort terrängområde utan hinder. Om fel teknik används kan ATV:n fortsätta rakt fram. Om ATV:n inte svänger, stanna och öva proceduren igen. Om underlaget är halt eller löst kan det hjälpa att fördela mer av vikten över framhjulen genom att flytta framåt på sätet.

När du har lärt dig denna teknik bör du kunna utföra den i högre hastigheter eller i snävare kurvor. Felaktiga körprocedurer, såsom plötsliga gasändringar, överdriven bromsning, felaktiga kroppsrorelser eller för hög hastighet för kurvans skärpa, kan få ATV:n att tippa. Om ATV:n börjar tippa utåt i en kurva, luta mer inåt. Det kan också vara nödvändigt att gradvis släppa gasen och styra mot utsidan av kurvan för att undvika vältnings.

Kom ihåg: Undvik högre hastigheter tills du är helt bekant med hur din ATV fungerar.

Köra i uppforsbacke

Använd rätt körteknik för att undvika att fordonet tippas på backar. Se till att du kan manövrera din ATV väl på plan mark innan du försöker någon lutning, och öva först på milda sluttningar. Försök mer utmanande stigningar först när du har lärt dig fler färdigheter. Undvik alltid sluttningar med hala eller lösa ytor, eller hinder som kan få dig att tappa kontrollen.

När du klättrar i en backe är det viktigt att vikten förflyttas framåt på ATV:n. Detta kan göras genom att

luta dig framåt och, på brantare lutningar, stå på fotplattorna och luta dig fram över styret. Om du klättrar i en backe och upptäcker att du inte korrekt bedömt din förmåga att nå toppen, bör du vända ATV:n medan du fortfarande har framåtrörelse (förutsatt att du har utrymme att göra det) och åka nerför backen.

Om din ATV har stannat och du tror att du kan fortsätta uppför backen, starta försiktigt för att säkerställa att framhjulen inte lyfts, vilket kan göra att du tappar kontrollen. Om du inte kan fortsätta uppför backen, stig av ATV:n på uppförsidan. Vänd ATV:n fysiskt och åk sedan nedför backen. Om du börjar rulla bakåt, ANVÄND INTE bakbromsen för att stanna eller försök lägga i växel.

ATV:n kan lätt tippa bakåt. Stig istället av ATV:n omedelbart på uppförsidan.

WARNING

POTENTIELL RISK

Felaktig korsning av backar eller svängning på backar.

VAD SOM KAN HÄNDA

Kan leda till förlorad kontroll eller att ATV:n välter.

HUR MAN UNDVIKER RISKEN

Försök aldrig vända ATV:n på någon backe förrän du har behärskat svängtekniken enligt instruktionsboken på plan mark.

Var mycket försiktig när du svänger på en backe.

Undvik att korsa sidan av en brant backe om möjligt. När du korsar sidan av en backe:

- Följ alltid korrekt procedur enligt instruktionsboken.
- Undvik backar med extremt hala eller lösa ytor.
- Flytta din vikt till ATV:ns uppförsida.

WARNING

POTENTIELL RISK

Stallning, rullning bakåt eller felaktig avstigning vid klättring i en backe.

VAD SOM KAN HÄNDA

Kan resultera i att ATV:n välter.

HUR MAN UNDVIKER RISKEN

Använd rätt växel och håll en jämn hastighet när du klättrar i en backe. Om du tappar all framåtgående hastighet:

- Håll vikten på uppförsidan.
- Använd bromsarna.
- Lås parkeringsbromsen när du har stannat.

Om du börjar rulla bakåt:

- Håll vikten på uppförsidan.
- Använd aldrig bakbromsen medan du rullar bakåt. Använd fram-bromsen.
- När du har stannat helt, använd även bakbromsen och lås sedan parkeringsbromsen.
- Stig av på uppförsidan eller åt sidan om du pekar rakt uppför. Vänd ATV:n och stig på igen enligt proceduren som beskrivs i instruktionsboken.

Körning I nedförsbacke

När du kör din ATV nedför en backe, för vikten så långt bakåt och uppförsidan av ATV:n som möjligt. Flytta dig bakåt på sätet och sitt med raka armar. Välj en låg växel som tillåter motorkompressionen att stå för största delen av bromsningen. Felaktig bromsning kan leda till förlorat grepp.

Var försiktig när du kör nedför en backe med lösa eller hala ytor. Bromsförmågan och greppet kan påverkas negativt av dessa ytor. Felaktig bromsning kan också orsaka förlorat grepp. Kör om möjligt rakt nedför backen. Undvik skarpa vinklar som kan få ATV:n att tippa eller rulla över. Välj din färdväg noggrant och kör inte snabbare än vad du kan reagera på hinder som kan dyka upp.

WARNING

POTENTIELL RISK

Felaktig körning nedför en backe.

VAD SOM KAN HÄNDA

Kan leda till förlorad kontroll eller att ATV:n välter.

HUR MAN UNDVIKER RISKEN

Följ alltid korrekt procedur för nedförsbackar enligt denna instruktionsbok. Observera: en särskild teknik krävs vid bromsning nedför en backe.

- **Kontrollera alltid terrängen noggrant innan du börjar nedför en backe.**
- **Flytta vikten bakåt.**
- **Kör aldrig nedför en backe i hög hastighet.**
- **Undvik att köra nedför en backe i en vinkel som får ATV:n att luta kraftigt åt ena sidan. Kör rakt nedför backen där det är möjligt.**

Korsa en sluttande yta

Att korsa en sluttande yta med din ATV kräver att du placerar vikten korrekt för att behålla balansen. Se till att du har lärt dig grundläggande körfärdigheter på plan mark innan du försöker korsa en sluttande yta. Undvik sluttningar med hala ytor eller ojämn terräng som kan rubba balansen.

När du färdas över en sluttning, luta kroppen mot uppförsidan. Det kan vara nödvändigt att korrigera styrningen när du kör på lösa ytor genom att peka framhjulen något uppför. När du kör på sluttningar, se till att inte göra skarpa svängar varken uppför eller nedför.

Om din ATV börjar tippa, styr gradvis mot nedförsidan om det inte finns hinder i vägen. När du återfår korrekt balans, styr gradvis igen i den riktning du vill färdas.

 **WARNING****POTENTIELL RISK**

Felaktig korsning av backar eller svängning på backar.

VAD SOM KAN HÄNDA

Kan leda till förlorad kontroll eller att ATV:n välter.

HUR MAN UNDVIKER RISKEN

Försök aldrig vända ATV:n på någon backe förrän du har behärskat svängtekniken som beskrivs i instruktionsboken på plan mark.

Var mycket försiktig när du svänger på en backe. Undvik att korsa sidan av en brant backe om möjligt. När du korsar sidan av en backe:

- Följ alltid korrekt procedur enligt instruktionsboken.
- Undvik backar med extremt hala eller lösa ytor.
- Flytta din vikt till ATV:ns uppförsida.

Korsa genom grundt vatten

ATV:n kan användas för att korsa långsamt strömmande, grunt vatten med en maximal djup på 35 cm (14 tum). Innan du kör i vattnet, välj din väg noggrant. Kör in där det inte finns några branta stup och undvik stenar eller andra hinder som kan vara hala eller rubba ATV:n. Kör långsamt och försiktigt.

Testa bromsarna efter att du lämnat vattnet.

Fortsätt inte att köra ATV:n utan att först kontrollera att du har återfått korrekt bromsförmåga.

VARNING

Efter att du har kört din ATV i vatten, se till att tömma bort allt instängt vatten. Tvätta ATV:n med färskt vatten om den har körts i saltvatten eller i leriga förhållanden.

WARNING

POTENTIELL RISK

Körning av denna ATV i djupt eller snabbt strömmande vatten.

VAD SOM KAN HÄNDA

Hjulen kan flyta, vilket leder till förlorat grepp och kontroll, och kan orsaka en olycka.

HUR MAN UNDVIKER RISKEN

Kör aldrig denna ATV i snabbt strömmande vatten eller i vatten som är djupare än vad som anges i instruktionsboken.

Kom ihåg att våta bromsar kan ha nedsatt bromsförmåga. Testa bromsarna efter att du lämnat vattnet. Om det behövs, tryck flera gånger på bromsen för att låta friktionen torka bromsbelägen.

Körning tuff terräng

Körning över ojämn terräng bör ske med försiktighet. Var uppmärksam på hinder som kan skada ATV:n eller leda till att den välter eller orsaka en olycka. Se till att hålla fötterna stadigt på fotplattorna hela tiden. Undvik att hoppa med ATV:n, eftersom det kan leda till förlorad kontroll och skador på ATV:n.

Sladda och slira

Försiktighet bör iakttas vid körning på lösa eller hala ytor eftersom ATV:n kan sladda. Om sladdning sker oväntat och inte korrigeras kan det orsaka en olycka.

För att minska risken att framhjulen slirar i lösa eller hala förhållanden kan det ibland hjälpa att fördela vikten över framhjulen.

Om bakhjulen på ATV:n börjar sladda åt sidan kan kontrollen oftast återfås (om det finns utrymme) genom att styra i sladdens riktning.

Att bromsa eller accelerera rekommenderas inte förrän sladden har korrigerats.

Med övning över tid kan färdigheten i kontrollerad sladd förbättras. Terrängen bör väljas noggrant innan sådana manövrar försöks, eftersom både stabilitet och kontroll minskar. Kom ihåg att sladdmanövrar alltid bör undvikas på extremt hala ytor, såsom is, eftersom all kontroll kan gå förlorad.

Vad gör man om

Denna sektion är avsedd att användas som en referensguide. Se till att läsa varje avsnitt om körtekniker noggrant.

Vad skall man göra

- Om din ATV inte svänger när du vill: Stanna ATV:n och öva svängmanövrerna igen. Se till att du placerar vikten på fotplattan på utsidan av svängen. För vikten över framhjulen för bättre kontroll.
- Om din ATV börjar tippa under svängning: Luta mer in i svängen för att återfå balansen. Vid behov, släpp gradvis gasen och/eller styr mot utsidan av svängen.

- Om din ATV inte kan ta sig uppför en backe du försöker klättra: Vänd ATV:n om du fortfarande har framåtrörelse. Om inte, stanna, stig av på uppförsidan av ATV:n och vänd den fysiskt. Om ATV:n börjar glida bakåt, ANVÄND INTE BAKBROMSEN – ATV:n kan tippa över dig. Stig av ATV:n på uppförsidan.
- Om din ATV korsar en sluttande yta: Se till att köra med vikten riktad mot ATV:ns uppförsida för att behålla balansen. Om ATV:n börjar tippa, styr nedför backen (om inga hinder finns i vägen) för att återfå balansen. Om du upptäcker att ATV:n kommer att tippa, stig av på uppförsidan.
- Om din ATV möter grunt vatten: Kör långsamt och försiktigt genom långsamt strömmande vatten och var uppmärksam på hinder. Se till att vattnet dräneras från ATV:n och KONTROLLERA BROMSARNA FÖR KORREKT FUNKTION när du

lämnar vattnet. Fortsätt inte köra ATV:n förrän du har återfått tillräcklig bromsförmåga.

- Om din ATV börjar sladda åt sidan:
- Styr i sladdens riktning om det finns plats. Bromsa eller accelerera rekommenderas inte förrän sladden har korrigerats.

Periodiskt underhåll och justering

Periodisk kontroll, justering och smörjning kommer att hålla din maskin i det säkraste och mest effektiva skicket som möjligt. Säkerheten är maskinägarens skyldighet. De viktigaste punkterna för maskinens inspektion, justering och smörjning förklaras på de följande sidorna.

Periodiskt underhåll

OBS: _____

- För ATV:er som inte är utrustade med en kilometerräknare eller timräknare, följ underhållsintervallerna i månader. Som din återförsäljare upplyser dig om.
 - För ATV:er utrustade med kilometerräknare eller timräknare, följ underhållsintervallerna baserade på km, timmar eller månader. Tänk dock på att om ATV:n inte används under en längre tid, skall service ändå utföras enligt månadsintervall.
 - Kontakta alltid en auktoriserad LONCIN-verkstad för att få utfört en service som följer de senaste uppdateringarna och riktlinjerna.
-

Generel service information

OBS: _____

- Luftfiltret behöver service oftare om du kör i ovanligt blöta eller dammiga områden.
- Service av hydrauliska bromsar:
- Kontrollera regelbundet bromsvätskenivån och justera vid behov.
- Byt vartannat år ut de interna komponenterna i bromshuvudcylindern och bromsoken, samt byt bromsvätska.
- Byt bromsslangarna vart fjärde år och vid sprickor eller skador.

Drivkedja kontroll

1. Placera ATV:n på en plan yta.
2. Kontrollera kedjans spel genom att flytta fordonet något framåt för att få spel på ovasidan av kedjan.
3. Kedjan bör ha 10–15 mm spel.

Drivkedja justering

1. Placera ATV:n på en plan yta.
2. Lossa de fyra anslutningsbultarna mellan bakre husfästet och undre gafflarna.
3. Justera kedjans justeringssskruv (M8).
4. Uppnå 10–15 mm spel på kedjan.
5. Spänn de 4 bultarna enligt bild.

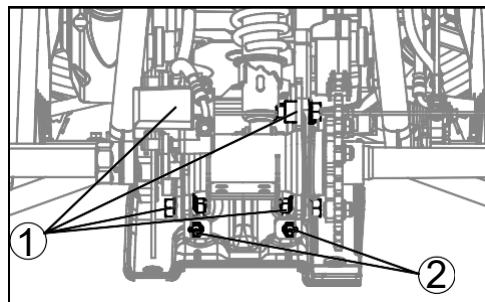

- ① .Connection bolt × 4;
② .Chain adjustment screw (M8) × 2.

Smörjning av drivkedja

Drivkedjan måste rengöras och smörjas enligt de angivna intervallerna, annars slits den snabbt, särskilt vid körning i dammiga eller våta miljöer. Serva drivkedjan enligt följande:

1. Rengör drivkedjan med fotogen och en liten mjuk borste.
2. Torka drivkedjan torr.
3. Smörj drivkedjan noggrant med ett särskilt smörjmedel för O-ringkedjor.

Luftfilter rengörning

1. Ta bort sätet.
2. Ta bort luftrenarkåpens lock genom att haka loss fästena.
3. Ta bort luftrenarelementet genom att haka loss fästet.
4. Tvätta luftrenarelementet försiktigt men noggrant i lösningsmedel.

5. Pressa ut överflödigt lösningsmedel från luftrenarelementet och låt det torka.
6. Kontrollera luftrenarelementet. Om det är skadat, byt ut det.
7. Applicera skum-luftrenarsmörjolja eller annan kvalitetetsolja för skum-luftrenare på luftrenarelementet. Om skum-luftrenarsmörjolja inte är tillgänglig kan SAE 10W30 motorolja användas.
8. Montera luftrenarelementet, luftrenarkåpens lock och sätet igen.

Restriktionsplatta, luftfilter

För att uppnå full motoreffekt krävs att insugsbegränsaren tas bort.

1. Ta bort luftrenarelementet. (Se avsnittet "Rengöring av luftrenare" för instruktioner om borttagning och montering.)
2. Ta bort insugsbegränsaren.
3. Montera luftrenarelementet igen.

Bakbroms, justering

Brake Justering av frispel för bromshandtag

- a. Lossa låsmuttern (M8) på huvudbromspumpen.
- b. Vrid justerbulten vid bromshandtaget tills bromshandtagets frispel är 5–8 mm.
- c. Dra åt låsmuttern (M8).

Wire, kontroll och smörjning

Funktionen och skicket på alla reglagekablar ska kontrolleras före varje körning, och kablar samt kabeländar ska smörjas vid behov. Om en kabel är skadad eller inte rör sig smidigt, låt en återförsäljare kontrollera eller byta ut den.



WARNING

POTENTIELL RISK

Skadade reglagekablar.

VAD KAN HÄNDA

Korrosion kan uppstå om kabelhöljen blir skadade, och kablar kan också fransas upp eller knäckas, vilket kan begränsa reglarnas funktion och leda till en olycka eller skada.

HUR MAN UNDVIKER RISKEN

Inspektera kablar ofta. Byt ut skadade kablar.

Kontroll och underhåll batteri

Ett dåligt underhållet batteri kommer att korrodera och laddas ur snabbt. Batteriet bör kontrolleras minst en gång per månad.

1. När maskinen inte ska användas på en månad eller längre: koppla bort den negativa (-) polen och den positiva (+) polen, ta sedan ur batteriet och förvara det på en sval, mörk plats. Ladda batteriet fullt innan det används igen.
2. Om batteriet ska förvaras under en längre tid än ovan, kontrollera den angivna spänningen minst en gång per månad och ladda batteriet när spänningen är för låg.
3. Säkerställ alltid att anslutningarna är korrekta när batteriet monteras tillbaka i maskinen. Kontrollera att avluftningsslangen är korrekt ansluten och inte är skadad eller blockerad.

Huvudsäkring

1. Säkringshållaren är placerad under sätet. Säkringen sitter i startreläet.
2. Om säkringen har gått, stäng av huvudströmbrytaren och montera en ny säkring med angiven amperestyrka. Slå sedan på strömbrytarna. Om säkringen omedelbart går igen, kontakta din återförsäljare.

RENGÖRING OCH FÖRVARING

Tvätt

Frekvent och noggrann rengöring av din maskin förbättrar inte bara dess utseende utan ökar också den allmänna prestandan och förlänger livslängden på många komponenter.

Innan maskinen rengörs:

- a. Täck änden på avgassystemet för att förhindra att vatten kommer in. En plastpåse och ett starkt gummiband kan användas.
- b. Se till att tändstiftet och alla påfyllningslock är korrekt monterade. Om motorns kåpa är mycket smutsig/fet, applicera avfettningsmedel med en pensel. Applicera inte avfettningsmedel på hjulaxlarna.

Spola bort smuts och avfettningsmedel

med en trädgåds slang. Använd endast det vanligt vattentryck.

När större delen av smutsen har spolats bort, tvätta alla ytor med varmt vatten och mild tvål. En gammal tandborste eller flaskborste är användbar för svåråtkomliga ställen.

Skölj maskinen omedelbart med rent vatten och torka alla ytor med en chamois, ren handduk eller trasa.

Rengör sätet med vinylrengöring för att hålla överdraget smidigt och glansigt.

Bilvax kan appliceras på alla målade och krompläterade ytor. Undvik kombinerade rengörings- och vaxprodukter, eftersom många innehåller slipmedel som kan skada lacken eller skyddande ytor. När rengöringen är klar, starta motorn och låt den gå på tomgång i flera minuter.

Förvaring

Långtidsförvaring (60 dagar eller mer) av din maskin kräver vissa skyddsåtgärder för att förhindra försämring. Efter att maskinen är helt rengjord, förbered för förvaring enligt följande:

1. Fyll bränsletanken med färskt bränsle.
2. Ta bort tändstiftet, håll cirka en matsked SAE 10W40 eller 20W40 motorolja i tändstiftshålet och montera tillbaka tändstiftet. Jordslut tändstiftskabeln och veva motorn några gånger för att olja in cylinderväggen.
3. Smörj alla reglagekablar.
4. Ställ upp ramen så att alla hjul lyfts från marken.
5. Sätt en plastpåse över avgassystemets utlopp för att förhindra att fukt kommer in.
6. Om maskinen förvaras i en fuktig eller salt miljö, täck alla exponerade metallytor med ett tunt lager olja. Applicera inte olja på några gummidelar eller sätesöverdraget.
7. Ta bort batteriet och ladda det. Förvara det på en torr plats och ladda det en gång i månaden. Förvara inte batteriet på extremt varma eller kalla platser (mindre än 0°C eller mer än 30°C).

SPECIFICATION	
Model	LX200AU-2B
Dimension:	
Overall length	1820 mm
Overall width	1070 mm
Overall height	1115 mm
Seat height	815 mm
Wheel base	1122 mm
Min. ground clearance	150 mm
Minimum turning radius	2300 mm
Dry weight:	195 kg
Engine:	
Type	LC162FMK-2
Cylinder arrangement	Single cylinder
Displacement	176 cm ³
Bore x Stroke	62 x 58.5 mm
Compression ratio	9.2 : 1
Starting system	Electric starter
Lubrication systems:	Force and splash

SPECIFICATION

Model	LX200AU-2B
Rider Capacity	1 person
Engine Oil Capacity for crankcase	0.9L
Engine Oil Capacity for transmission	0.4L
Fuel Capacity	10L
Starting	Electric
Transmission	CVT
Front Suspension	Double wishbone
Rear Suspension	Swing arm
Front/Rear Brakes	Disc brake
Parking Brake	Mechanical Lock
Front Tires/PSI	22 x 7 - 10 /6.5psi
Rear Tires/PSI	22 x 10 - 10 /6.5psi
Neutral Indicator	Standard(green)
Max. Load Capacity	148 kg
Battery(Green)	12V-9Ah

WARNING

Improper ATV use can result in SEVERE INJURY or DEATH!



**ALWAYS USE
AN APPROVED
HELMET AND
PROTECTIVE
GEAR**



**NEVER USE
ON PUBLIC
ROADS**



**NEVER CARRY
PASSENGERS**



**NEVER USE
WITH DRUGS
OR ALCOHOL**

NEVER operate:

- without proper training or instruction.
- at speeds too fast for your skills or the conditions.
- on public roads—a collision can occur with another vehicle.
- with a passenger—passengers affect balance and steering and increase risk of losing control.

ALWAYS:

- use proper riding techniques to avoid vehicle overturns on hills and rough terrain and in turns.
- avoid paved surfaces—pavement may seriously affect handling and control.

LOCATE AND READ OWNER'S MANUAL FOLLOW ALL INSTRUCTIONS AND WARNINGS.